



## OPTIONS

---

## DESCRIPTION

---

Ce stationnement pour vélo de Salon Urbain donne la possibilité la possibilité de garer des vélos de différentes tailles. Il vous permet d'attacher des vélos au cadre principal et derrière le volant. Un module prévue d'attacher deux véhicules en même moment. La construction a été faite du tôle et le tuyau en acier inoxydable. Jeden moduł przewiduje zaparkowane dwóch rowerów jednocześnie. Ça garantit la stabilité et la durabilité, malgré les effets d'une utilisation fréquente.

## DONNÉES TECHNIQUES GÉNÉRALES

## Matériaux

- Tôle d'acier inoxydable
- Tuyau 60.3

## Dimensions

- largeur: 60 cm
- profondeur: 80 cm

ZANO

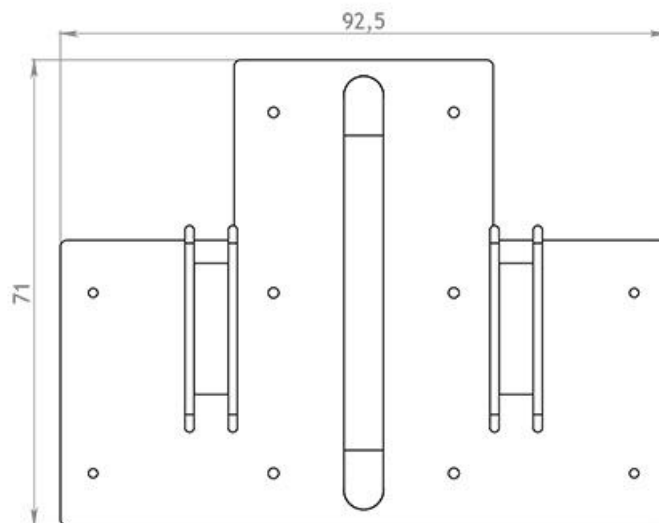

wymiary podano w [cm]

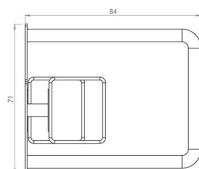

wymiary podano w [cm]

Conformément à la loi polonaise sur le droit d'auteur et les droits connexes du 04.02.1994 (Journal officiel n° 24, point 83, rectifié : Journal officiel n° 43, point 170) et conformément à la législation européenne sur le droit d'auteur y compris toutes les directives et réglementations de l'UE sur le droit d'auteur, la société Zano Miroslaw Zarotyński, se réserve le droit d'auteur des dessins, des descriptions, de la modélisation en 3D, du rendu physique, réaliste, des graphiques, des informations contenues dans les offres, des documents attachés aux offres et de tout autre document. Son contenu est la propriété intellectuelle de la société ZANO Miroslaw Zarotyński. L'utilisation des idées de l'auteur, des solutions, la copie, la diffusion des photos, des graphiques ou fragments de graphiques, des textes descriptifs dans un but lucratif, sans l'autorisation de l'auteur - la société ZANO Miroslaw Zarotyński - est interdite et constitue une violation du droit d'auteur et est passible de sanctions.